

# PRODUKT DATENBLATT

PROKOSCH Quetschventile  
der Baureihe 500



Die pneumatisch betätigten PROKOSCH-Quetschventile der Baureihe 500 sind speziell für den Einsatz an pneumatischen Förderanlagen auch mit abrasiven Medien konzipiert und zeichnen sich durch ihre Robustheit, die Verwendung weniger Einzelteile und raumsparender Elemente sowie ihres wartungsfreien Aufbaus aus. Weil das Ventil ohne Spezialwerkzeug zerlegt werden kann, ist der periodischer Austausch der Manschette mit geringem Aufwand möglich.

Der freie zylindrische Durchgang reduziert Strömungswiderstände auf ein Minimum. Das Gehäuse ist aus Leichtmetall mit grosszügig dimensionierten Wandstärken. Das Gehäusedesign ist im Werk mit testdrücke oberhalb von 24 bar getestet worden.

Auf Wunsch Manschette auch in weisser Lebensmittelqualität sowie die Flanschen aus Edelstahl lieferbar. Sonderausführungen bezüglich der verwendeten Werkstoffe und der Konstruktion sind nach Absprache möglich.

## Spezifikationen

Nennweiten	DN50...DN150
Max. Betriebsdruck	6 Bar
Beaufschlagungsdruck	2 Bar über Betriebsdruck
Anschlüsse, beiderseits	Flansch DIN 1092-1
Betriebstemperatur	-20°C....+80°C

## Standardwerkstoffauswahl

Gehäuse	Aluminium, optional pulverbeschichtet
Flansche	Grauguss, optional pulverbeschichtet / Edelstahl
Manschette	NR, optional Lebensmittelecht

## Abmessungen

DN	PN	LW	L	D	K	d	i	H	Gewicht
50	6	47	205	165	125	18	4	64	3,3 kg
65	6	62	205	185	145	18	4	74	4,7 kg
80	6	78	225	200	160	18	8	81	6,1 kg
100	6	97	280	220	180	18	8	91	7,9 kg
125	6	120	348	250	210	18	8	112	17,6 kg
150	6	144	418	285	240	22	8	128	26,6 kg

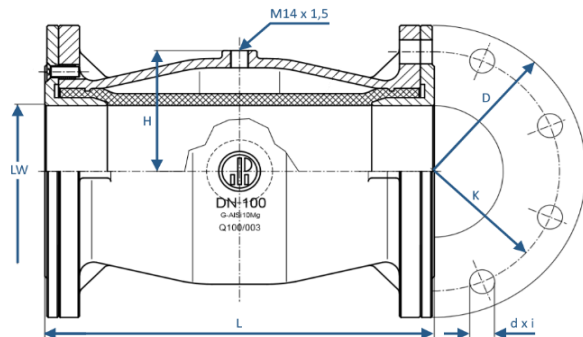

PROKOSCH Pumpen und Armaturen GmbH

In der Breitwiese 9, DE-76684 Östringen, Germany  
Phone +49 7259 9103 0 - Telefax +49 7259 9103 49  
contact us at [www.prokosch.de](http://www.prokosch.de) - [sales@prokosch.de](mailto:sales@prokosch.de)