

Produkte

Quetschventil 520

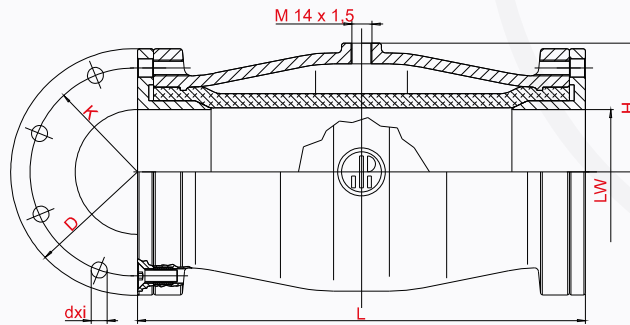

BEWÄHRT UND
ZUVERLÄSSIG FÜR:

INDUSTRIE

PETRO-CHEMIE

FÖRDERANLAGENBAU

TANKFAHRZEUGBAU

SILOFAHRZEUGBAU

PROKOSCH Quetschventil Nr. 520

Beiderseits Flansche nach DIN 28460.

Die pneumatisch betätigten Prokosch-Quetschventile der Baureihe 520 sind speziell für den Einsatz an Silo-Fahrzeugen konzipiert und zeichnen sich durch ihre Robustheit, die Verwendung weniger Einzelteile und raumsparender Elemente sowie ihren wartungsfreien Aufbau aus. Der freie zylindrische Durchgang reduziert Strömungswiderstände auf ein Minimum.

- ▶ Gehäuse aus Leichtmetall mit grosszügig dimensionierten Wandstärken. Flansche aus Standardwerkstoff Grauguss. Jedes Gehäuse wird im Werk einer Berstprüfung mit 24 bar unterzogen.
- ▶ Hohe Lebensdauer durch hochabriebfeste Manschette aus NBR/SBR, gewebeverstärkt und freiem zylindrischem Durchgang.
- ▶ Auf Wunsch Manschette auch in weisser Lebensmittelqualität sowie mit Flanschen aus Edelstahl lieferbar.
- ▶ Ohne Spezialwerkzeug zerlegbar.
- ▶ Sonderausführungen bezüglich der verwendeten Werkstoffe und der Konstruktion sind selbstverständlich nach Absprache möglich.

Nenn- grösse DN	LW	Baumasse					Beauf- schlagungs- druck	Gewicht (kg)
		L	D	K	dxi	H		
80	78	280	154	130	M10x8	81	5 - 6 bar	6,1
100	97	280	174	150	M12x8	91	5 - 6 bar	7,2